

РОССИЯ
ООО «ПРОМТЕХОСНАЩЕНИЕ»

СТОЛ ПРОИЗВОДСТВЕННЫЙ

НС31М-6	НС32М-6	НС33М-6
НС31М-7	НС32М-7	НС33М-7
НСО-6-150	НСО-6-200	НСО-6-250
НСО-7-150	НСО-7-200	НСО-7-250
НС3-6	НДСО-6	
НС3-6Б	НДСО-6Б	
НС3-7	НДСО-7	
НС3-7Б	НДСО-7Б	

КТО 15530949-2018

ПАСПОРТ
(ИНСТРУКЦИЯ ПО СБОРКЕ)



АЮ77

Сергиев Посад
1. НАЗНАЧЕНИЕ.

Столы: производственные, островные, пристенные, с плоской рабочей поверхностью предназначены для использования на предприятиях общественного питания в качестве вспомогательного оборудования.

Существует несколько модификаций столов. Столы поставляются в разобранном виде. Схемы сборки показаны на страницах 5-8, рис. 2-5.

2. ПОРЯДОК СБОРКИ.

2.1. СБОРКА ОТКРЫТОГО СТОЛА «ПОДТОВАРНИКА» (НСО).

- 2.1.1. К балке боковой (4) и балке передней (5) прикрутить стойки (1 и 2) болтами М6х12 с зубчатым бортиком (27);
- 2.1.2. Косынки (3) прикрепить к балкам (4, 5) саморезами 4,2х13 (26);
- 2.1.3. Столешница стола (7) крепится изнутри к балкам (4 и 5) саморезами 4,2х13 (26);
- 2.1.4. Ввернуть ножки (6) в стойки (1 и 2);
- 2.1.5. Проверить все крепления, при необходимости подтянуть. Ножками (6) отрегулировать стол в горизонтальной плоскости.

2.2. СБОРКА СТОЛА ПОД ОТХОДЫ (НДСО).

- 2.2.1. Осуществить сборку аналогично сборке стола открытого п. 2.1;
- 2.2.2. Рабочая поверхность стола под отходы крепится согласно п. 2.1.3;
- 2.2.3. Далее выполнить п. 2.1.4, 2.1.5.

2.3. СБОРКА СТОЛА-ТУМБЫ (НСЗО).

- 2.3.1. Собрать открытый стол открытый согласно п. 2.1;
- 2.3.2. Прикрепить полку (8) винтами (29) к стойкам (1, 2);
- 2.3.3. Стенки боковые (12) и стенку заднюю (13) в верхней части крепить изнутри к балкам (4 и 5) саморезами (26), а в нижней части к полке (8) снаружи саморезами (26). Далее стенки (12, 13) скрепляются между собой через торцевые отверстия в боковых стенках саморезами (26);
- 2.3.4. Рабочая поверхность крепится согласно п. 2.1.3;
- 2.3.5. Далее выполнить п. 2.1.4, 2.1.5.

2.4. СБОРКА СТОЛА-МОЕЧНОЙ ВАННЫ-ТУМБА (НСЗМО).

- 2.4.1. Осуществить сборку аналогично сборке стола-тумбы п. 2.3. без промежуточной полки (15);
- 2.4.2. Рабочая поверхность стола-моечной ванны крепится согласно п. 2.1.3;
- 2.4.3. Далее выполнить п. 2.1.4, 2.1.5.

- 2 -

8. СВЕДЕНИЯ О РЕКЛАМАЦИЯХ.

Рекламации предприятию-изготовителю предъявляются потребителем в порядке и сроки, предусмотренные Постановлением Правительства РФ «Об утверждении Правил продажи отдельных видов товаров, перечня товаров длительного пользования, на которые не распространяются требования покупателя о безвозмездном предоставлении ему на период ремонта или замены аналогичного товара, и перечня непродовольственных товаров надлежащего качества, не подлежащих возврату или обмену на аналогичный товар других размера, формы, габарита, фасона, расцветки или комплектации».

Рекламации направлять по адресу:

125040, г. Москва, 3-я ул. Ямского поля, д. 2, корп. 1
Телефон/факс: 8 (499) 271-79-03
E-mail: info@hicold.ru

5. СВИДЕТЕЛЬСТВО О ПРИЕМКЕ.

Стол производственный _____
соответствует КТО 15530949-2018 и признан годным для
эксплуатации.

Дата выпуска _____
Личные подписи ответственных за приемку изделия на предприятии

6. СВИДЕТЕЛЬСТВО ОБ УПАКОВКЕ.

Стол производственный _____
упакован на ООО «ПРОМТЕХОСНАЩЕНИЕ» согласно
требованиям, предусмотренным конструкторской документации.

Дата упаковки _____ М. П.

(подпись)

Упаковщик _____

(подпись)

Изделие принял _____

(подпись)

7. ГАРАНТИИ ИЗГОТОВИТЕЛЯ.

Гарантийный срок эксплуатации изделия – 1 год со дня ввода в
эксплуатацию. Гарантийный срок хранения – 1 год со дня изготовления.

В течение гарантийного срока предприятие-изготовитель гарантирует
безвозмездное устранение выявленных дефектов изготовления и замену
вышедших из строя составных частей изделия, произошедших не по вине
потребителя, при соблюдении потребителем условий транспортирования,
хранения и эксплуатации изделия. Гарантия не распространяется на случаи,
когда изделие вышло из строя по вине потребителя в результате несоблюдения
требований, указанных в паспорте. Время нахождения изделия в ремонте в
гарантийный срок не включается.

В случае невозможности устранения на месте выявленных дефектов
предприятие-изготовитель обязуется заменить дефектное изделие.

Все детали, узлы и комплектующие изделия, вышедшие из строя в
период гарантийного срока эксплуатации, должны быть возвращены заводу-
изготовителю для детального анализа причин выхода из строя и
своевременного принятия мер для их исключения.

Рекламация рассматривается только в случае поступления отказавшего
узла, детали или комплектующего изделия с указанием обозначения изделия,
срока изготовления и установки.

2.5. СБОРКА ЗАКРЫТОГО СТОЛА С РАСПАШНЫМИ ДВЕРЯМИ (НСЗ).

- 2.5.1. Собрать открытый стол-тумбу согласно п. 2.4;
- 2.5.2. Установить на полку (8) заглушку (14) саморезами (26). На стойки
(1, 2) установить направляющие (10) саморезами (26);
- 2.5.3. Рабочая поверхность крепится согласно п. 2.1.3;
- 2.5.4. В верхнюю часть дверей (16) ввернуть винты М5х16 (ось) (24) и
установить в отверстия рабочей поверхности стола (7), а в нижнюю
часть дверей (16) через кронштейн (15) вкрутить винты
М5х16 (ось) (24);
- 2.5.5. В заглушку (14) и балку (5) вставить магнитные защёлки D-12 (23);
- 2.5.6. Далее выполнить п. 2.1.4, 2.1.5;
- 2.5.7. Регулировку дверей осуществлять кронштейнами (15).

2.6. СБОРКА ЗАКРЫТОГО СТОЛА С БЛОКОМ КУПЕ (НСЗ-К).

- 2.6.1. Собрать стол-тумбу согласно п. 2.4;
ПРИМЕЧАНИЕ: для стола с блоком купе передняя балка имеет в
сечении квадратную форму, в косынках по три отверстия. Положение
балки показано на рис. 3, вид А. Положение роликов на ходовом
рельсе показано на виде В.
- 2.6.2. К боковым стенкам (12) крепить боковую панель блока купе (18)
саморезами (26);
- 2.6.3. Лицевая панель блока купе (19) крепится к боковым панелям (18)
болтами М5х12 (28) и к стойкам (1 и 2) болтами М6х12 (27);
- 2.6.4. К направляющей панели (21) прикрепить направляющие дверей (22)
винтами М4х10 (31), затем прикрепить направляющую (21) к боковым
панелям (18) винтами М5х12 (30) и к полке (8) саморезами 4,2х13 (26);
- 2.6.5. Рабочая поверхность крепится согласно п. 2.1.3;
- 2.6.6. На ходовой рельс (20) навесить дверцы (17), установить в паз лицевой
панели (19). Направляющие (22) должны попасть в пазы дверей.
Прикрепить ходовой рельс (20) к столешнице винтами М5х12 (30);
- 2.6.7. Далее выполнить п. 2.1.4, 2.1.5.

2.7. СБОРКА СТОЛА-МОЕЧНОЙ ВАННЫ С РАСПАШНЫМИ ДВЕРЯМИ (НСЗМ).

- 2.7.1. Осуществить сборку аналогично сборке стола закрытого с распашными
дверями п. 2.5;
- 2.7.2. Рабочая поверхность стола-моечной ванны крепится согласно п. 2.1.3;
- 2.7.3. Далее выполнить п. 2.1.4, 2.1.5.

2.8. СБОРКА СТОЛА-МОЕЧНОЙ ВАННЫ С ДВЕРЦАМИ КУПЕ (НСЗМ-К).

- 2.8.1. Осуществить сборку аналогично сборке стола закрытого с блоком купе п. 2.6;
 2.8.2. Рабочая поверхность стола моечная ванна крепится согласно п. 2.1.3;
 2.8.3. Далее выполнить п. 2.1.4, 2.1.5.

Изделия с колёсами вместо ножек **не передвигать** с заблокированными колёсами!

Варианты столешниц:



Рис. 1

- 1 – столешница сплошная;
 2 – столешница под отходы;
 3 – столешница с мойкой;
 4 – столешница деревянная;

Изделия, в наименовании которых присутствует буква «Б», комплектуются столешницами с бортом (например *НСО430-12/6Б*). Изделия без буквы «Б» в названии комплектуются столешницами без борта.

Изделия, в наименовании которых присутствует буква «К», комплектуются деревянными столешницами (например *НСОК-12/8*).

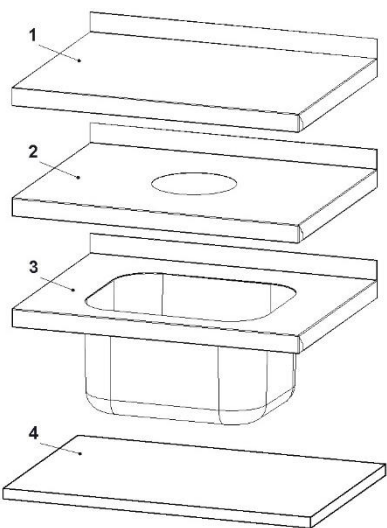
Запрещается ставить горячие предметы на металлическую поверхность столешницы стола.

Изделия с деревянной столешницей (мебельным щитом) требуют дополнительного ухода и хранения.

Условия ухода и хранения деревянных столешниц:

1. Относительная влажность в помещении должна быть в пределах: 45-65%. Не храните мебельный щит в помещениях с повышенной влажностью, там где идут "мокрые" ремонтные работы, такие как штукатурка, шпаклевка, устройство стяжек.
2. В зимний период температура в помещении должна быть от +5 °С до +18 °С.
3. Щит должен оберегаться от механического повреждения при укладке на хранение.
4. Клееный щит нельзя хранить на ребре.

3. КОМПЛЕКТАЦИЯ ИЗДЕЛИЙ.

Номер позиции	Наименование детали	Количество деталей на изделие							
		Стол открытый	Стол для отходов	Стол-гумба	Стол закрытый распашной	Стол закрытый купе	Стол-моечная ванна гумба	Стол-моечная ванна распаш	Стол-моечная ванна купе
1	Стойка левая	2	2	2	2	2	2	2	2
2	Стойка правая	2	2	2	2	2	2	2	2
3	Распорная косынка	4	4	4	4	4	4	4	4
4	Балка боковая	2	2	2	2	2	2	2	2
5	Балка передняя	2	2	2	2	2	2	2	2
6	Винт регул. М10 «ножки»	4	4	4	4	4	4	4	4
7	Столешница	1	1	1	1	1	1	1	1
8	Полка дополнительная	-	-	1	1	1	1	1	1
9	Полка промежуточная	-	-	1	1	1	-	-	-
10	Направляющая полки	-	-	4	4	4	-	-	-
11	Кронштейн полки	-	-	4	4	4	-	-	-
12	Стенка боковая	-	-	2	2	2	2	2	2
13	Стенка задняя	-	-	1	1	1	1	1	1
14	Заглушка	-	-	-	1	-	-	1	-
15	Кронштейн двери распаш.	-	-	-	2	-	-	2	-
16	Дверь распашная	-	-	-	2	-	-	2	-
17	Дверь-купе	-	-	-	-	2	-	-	2
18	Боковая панель блока-купе	-	-	-	-	2	-	-	2
19	Лицевая панель	-	-	-	-	1	-	-	1
20	Ходовой рельс	-	-	-	-	1	-	-	1
21	Направляющая блока купе	-	-	-	-	1	-	-	1
22	Направляющая двери купе	-	-	-	-	2	-	-	2
23	Магнитная защёлка D-12	-	-	-	4	-	-	4	-
24	Винт М5х16 «ось двери»	-	-	-	2	-	-	2	-
25	Винт М5х25 «ось двери»	-	-	-	2	-	-	2	-
26	Саморез 4,2х13	29	29	62	66	73	62	66	73
27	Болт М6х12 с бортиком	16	16	16	16	18	16	16	18
28	Болт М5х12	-	-	-	-	2	-	-	2
29	Винт М6х12	-	-	4	4	4	4	4	4
30	Винт М5х12	-	-	-	-	8	-	-	8
31	Винт М4х10	-	-	-	-	4	-	-	4
32	Шайба D5 гровер	-	-	-	-	10	-	-	10

Столы-мойки дополнительно комплектуются выпусками в соответствии с количеством моечных ванн

4. ТЕХНИЧЕСКИЕ ХАРАКТЕРИСТИКИ ИЗДЕЛИЙ.

Габаритные размеры изделий (в миллиметрах):

- глубина: 600, 700;
- длина: от 400 до 2000 (в зависимости от типа изделия) с шагом 100.



Рис. 5
НСЗ-К, НСЗМ-К



Рис. 2
НСЗ, НСЗМ

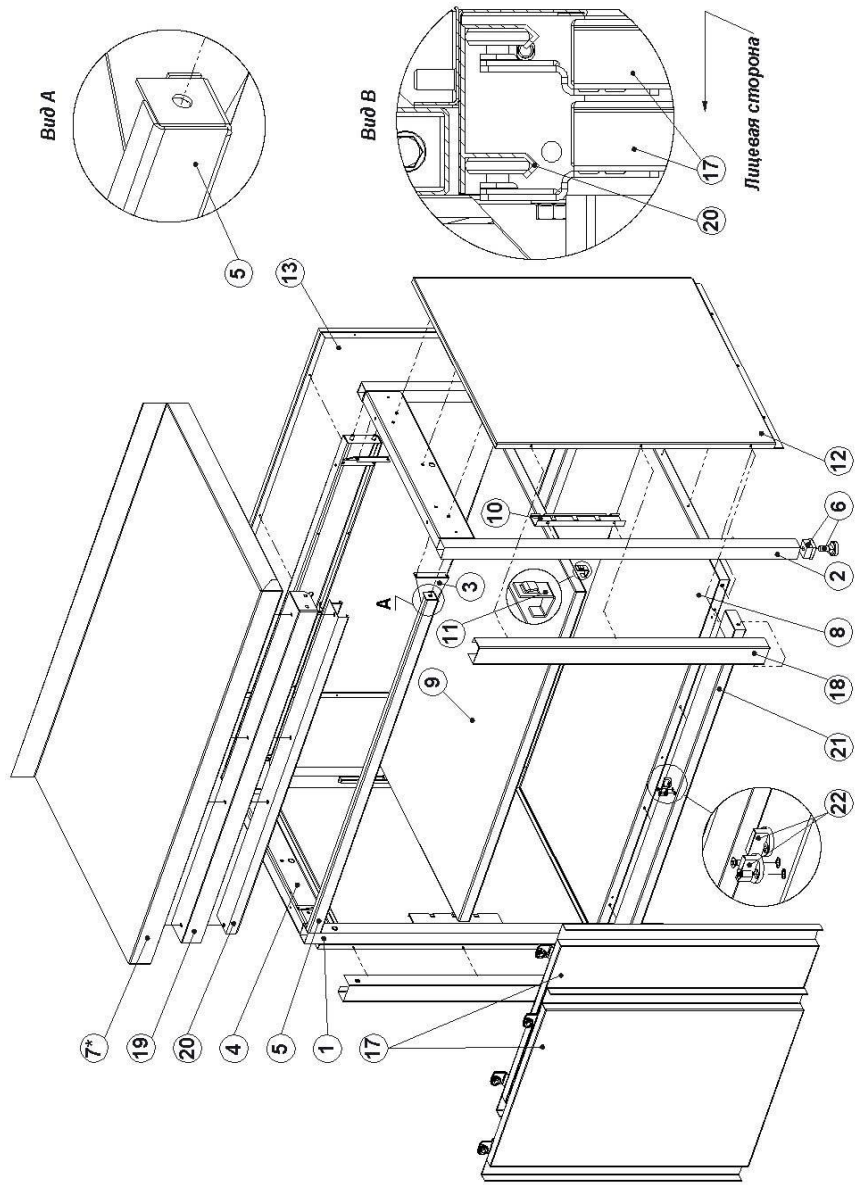

Рис. 3
НСО, НСОК, НДСО

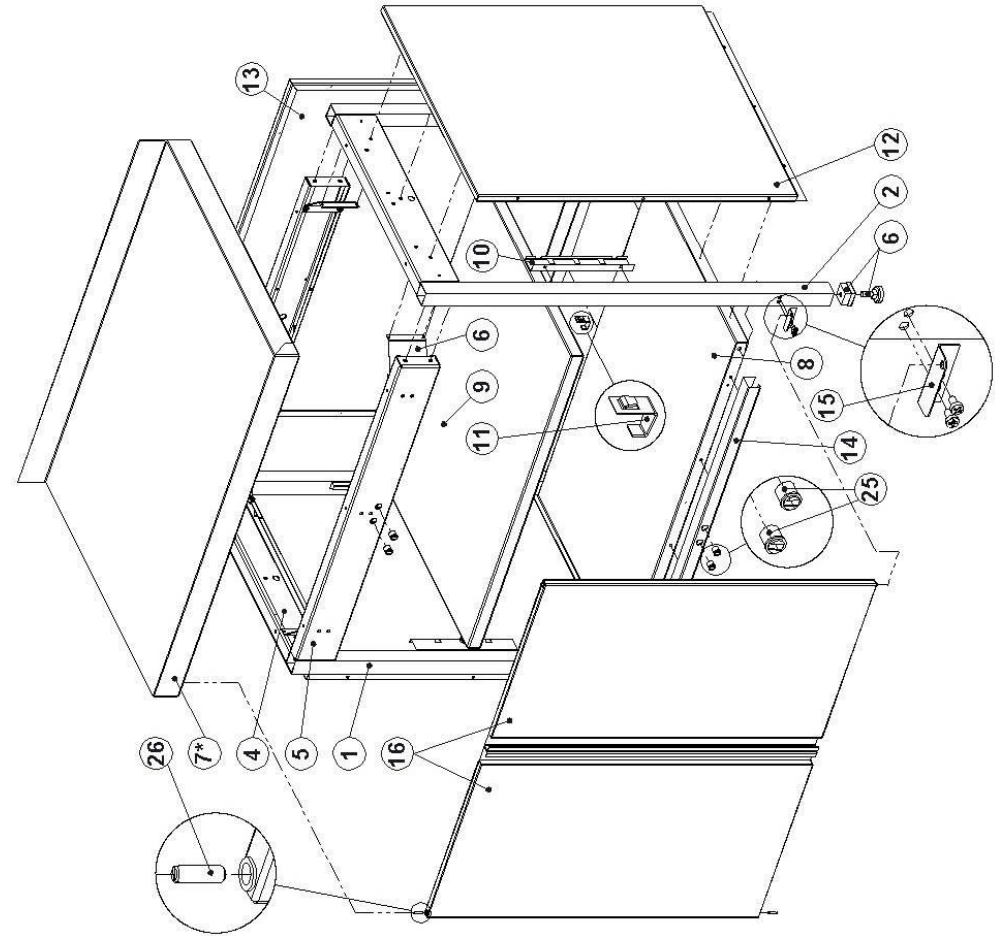

Рис. 4
НСЗО, НСЗМО

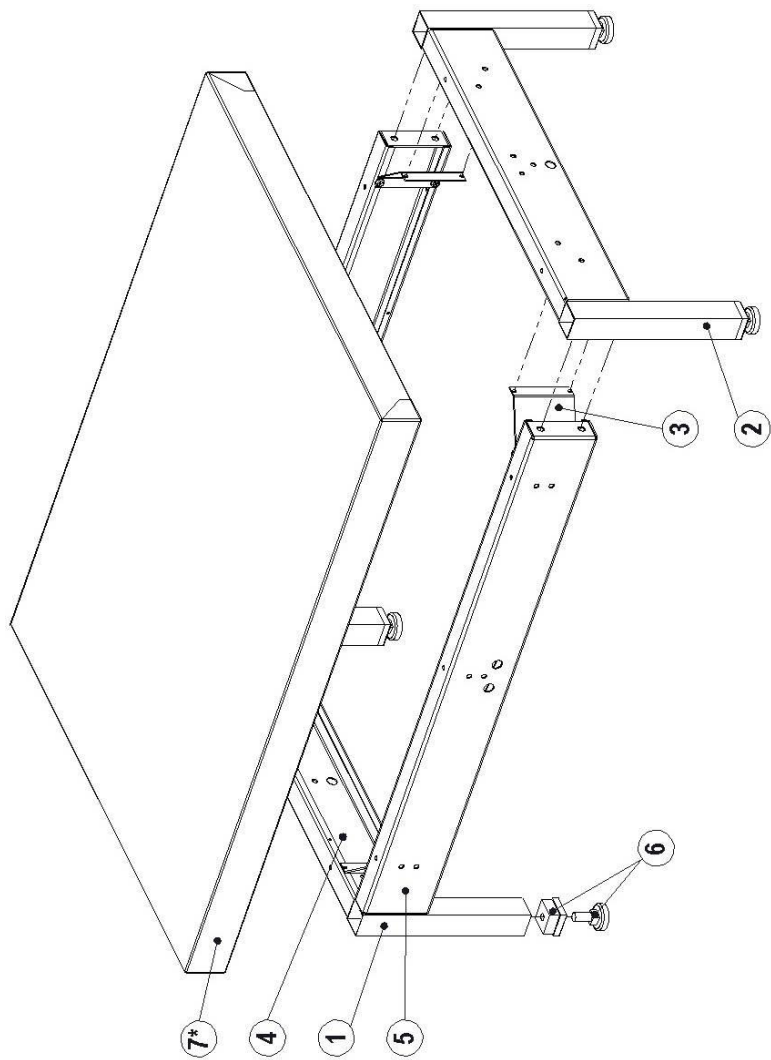
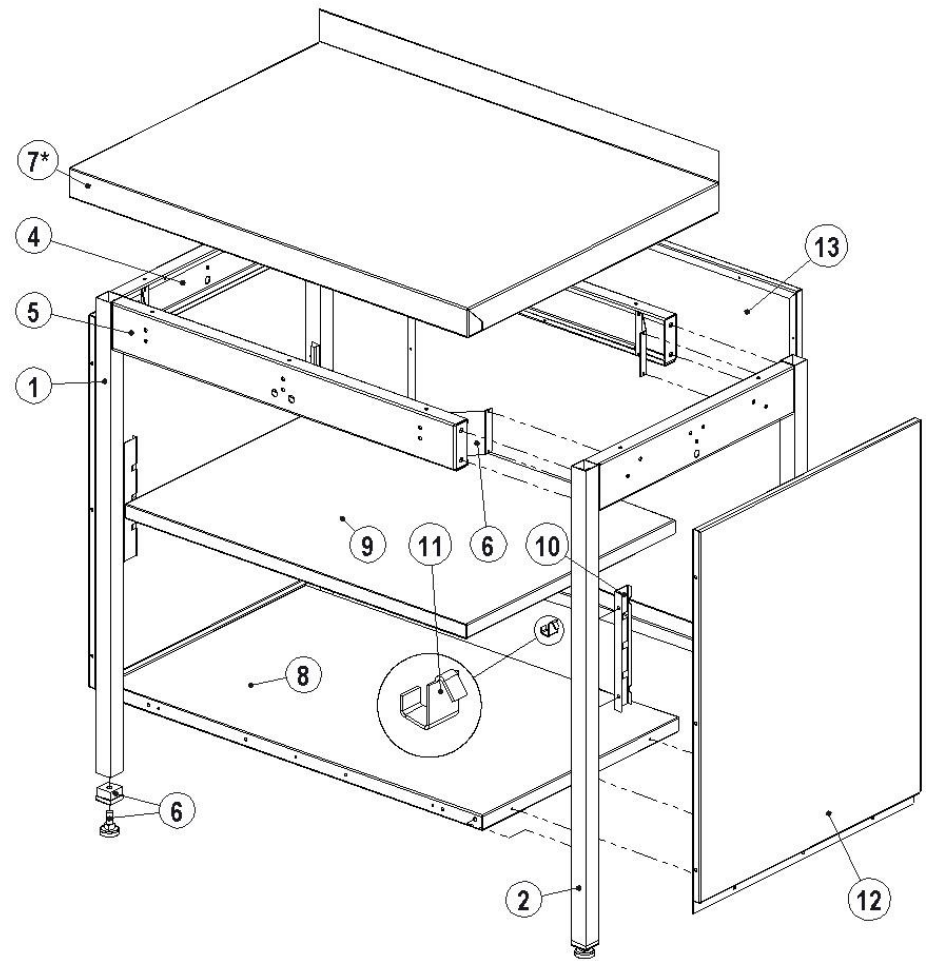